

2
YEARS
WARRANTY



* Picture shown with accessories

Optional
• AL390 Assist arm

Line Drawing / Zeichnung / Dessin au trait / Lijntekening

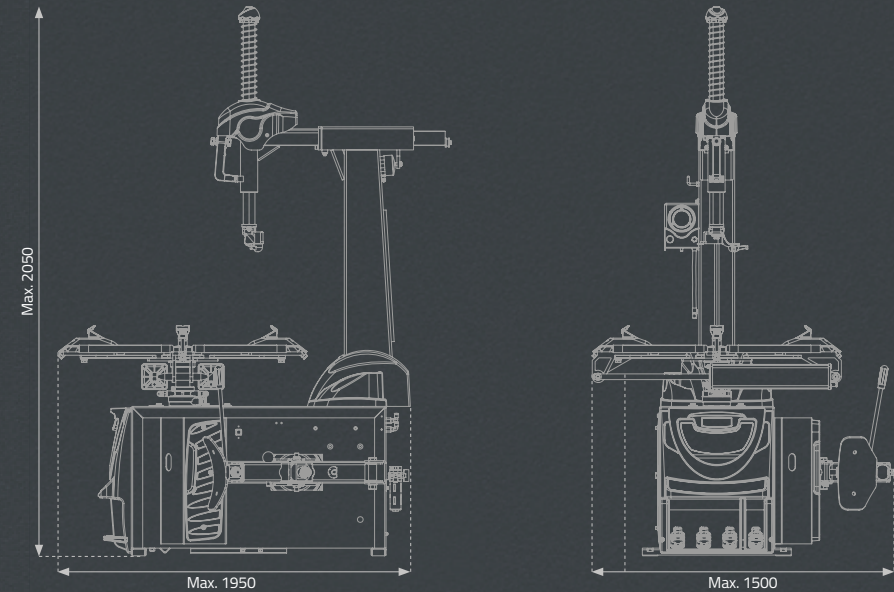

Specifications EN DE FR NL

Technical data / Technische Daten / Caractéristiques techniques / Technische gegevens

| | |
|--|---|
| Outside clamp / Felgeneinspannung von außen / Domaine de centrage par l'extérieur / Uitwendig opspannen | 11" - 24" inch |
| Inside clamp / Felgeneinspannung von innen / Domaine de centrage par l'intérieur / Inwendig opspannen | 13" - 26" inch |
| Max. wheel diameter / Max. Raddurchmesser / Diamètre max. de pneu \ Max. velgdiameter | 1100 mm |
| Tire width / Max. Felgenbreite / Largeur de pneu/ Max. velgbreedte | 3" - 14" inch |
| Turntable configuration / Drehscheibe Konfiguration / Configuration plateau tournant / Configuratie draaitafel | 22" arch shape |
| Turntable rotation speed / Drehgeschwindigkeit / Vitesse de rotation du plateau tournant / Draaisnelheid | 6,5 - 13 rpm - slow/fast speed |
| Turntable ram cylinder diameter / Zylinderdurchmesser der Drehscheibe / | |
| Diamètre du cylindre du plateau tournant / Cilinderdiameter ram draaitafel | 80 mm |
| Working air pressure / Betriebsdruck / Pression pneumatique / Werkdruk | 8 - 10 bar |
| Bead breaker force / Abdrückkraft / Force de rupture du pneu / Afdruckcapaciteit | 2800 kg |
| Power supply voltage / Stromversorgung / Alimentation électrique / Elektrisch vermogen | 380v/3Ph-50 Hz |
| Power / Motorleistung / Énergie / Motorvermogen | 0,85kW - 1,1 kW pedal control two speed motor |
| Noise / Geräuschpegel / Niveau sonore / Geluidsniveau | <70 dB |
| Dimensions (LxWxH) / Maße (LxBxH) / Dimensions (LxPxH) / Afmetingen (Lxbxh) | 1900 x 1400 x 2050 mm |
| CTN. size / Verpackungs-Maß / Dimensions d'emballage / Verpakkingsafmetingen | 1150 x 920 x 1000 mm |
| Nett weight / Nettogewicht / Poids net / Netto gewicht | 255 kg |
| Gross weight / Bruttogewicht / Poids brut / Bruto gewicht | 295 kg |